

TECHNISCHE DATEN / DATENBLATT: Windventilator Hurricane 300

Nenndurchmesser: 300mm

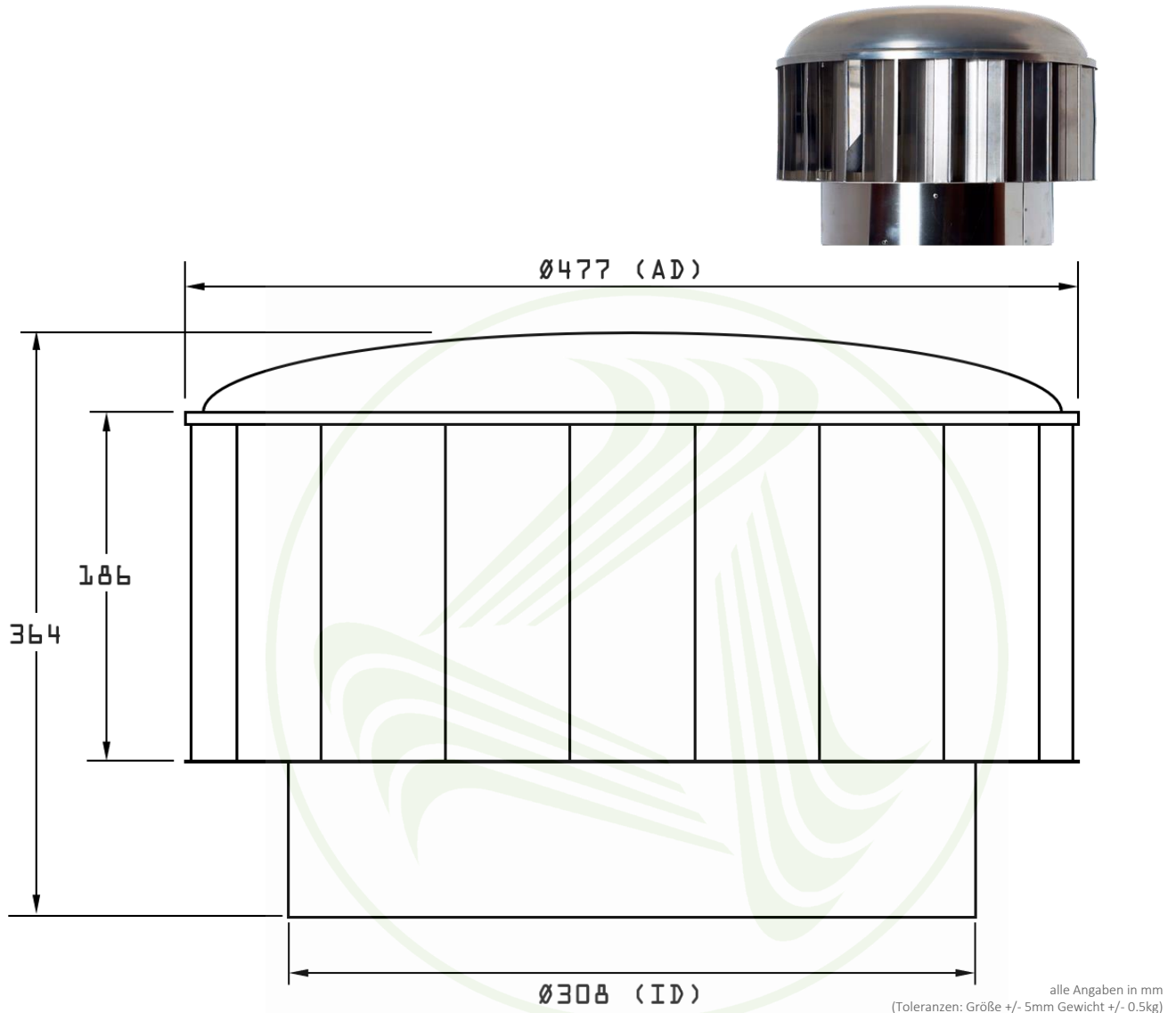

Technische Daten		Windventilator Hurricane 300
Material	Rotor	Aluminium
	Stator	Aluminium
	Dome	Aluminium
	Welle	Aluminium
	Lagerhalter / Rotoraufnahme	Glasfaserverstärktes Nylon 6
	Lager	Industriestandard
Montagegewicht		3,70 kg
Ventilator Typ		Rotierender windgetriebener Dachventilator
Regenbeständigkeit		50 m/s Kein Wasser
Effektive aerodynamische Fläche		0,044 m ²
Nennleistung*	0 m/s	376 m ³ /h
	3 m/s	404 m ³ /h
	6 m/s	478 m ³ /h

*Gemäß AS/NZS 4740:2000 Nennleistungsparameter, gemäß cl3.5 bei h = 6m, ΔT = 14°C, T = 20°

Stand November 2019

Optional bieten wir Edelstahl-Dachaufsätze zur sicheren und stabilen Montage an. Die Dachaufsätze sind mit einer Grundplatte zur Befestigung ausgestattet. Je nach Bedarf und Dachneigung, wird der Winkel und die Länge des Rohres nach Ihren Vorgaben gefertigt.